

**ПРОЕКТ
ЛЕСОВОССТАНОВЛЕНИЯ**
(создание лесных культур)
на весну, осень 2020 г.

Лесничество Лодейнопольское Участковое лесничество Кондушское
 № квартала 67 № выдела 29
 Главная порода сосна обыкновенная
 Вид культур сплошные
 (сплошные, подпологовые, реконструкция)

Арендатор лесного участка ООО «Тимбер-Холдинг», д/а 2-2008-12-90-3, л/д 6-2019 ✓
 (наименование, № дог. аренды, декларация, дата) от 26.03.2019 ✓

Площадь участка 1.1 га

План участка, масштаб 1:10 000

Геоданные и промеры линий (м):

0-1 103 68° 576 ✓
 1-2 103 68° 44 ✓
 2-3 СЗ 20° 199 ✓
 3-4 СВ 55° 62 ✓
 4-1 ЮВ 16° 213 ✓

Условные обозначения:

29 - номер выдела, в пределах
 которого образована
 площадь участка

// - смежные расстояния
 между бороздами

- - - - - Грасса действующего
 лесного проезда

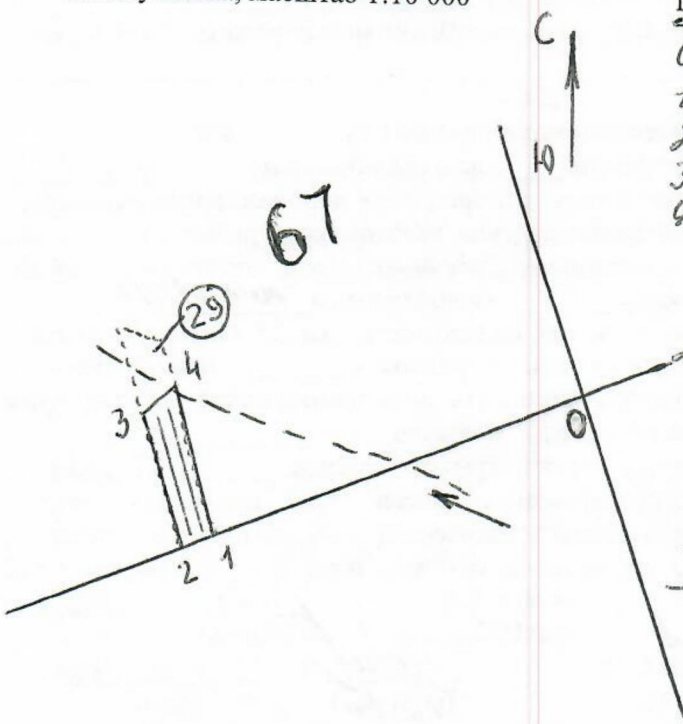

1. Категория лесокультурной площади: (вырубка 2019 г. состояние очистки удовлетвор., количество пней на 1 га до 600 шт., гарь ----- г.; редина, пустырь, прогалина и т.д. _____)
 2. Рельеф, почвы, механический состав, степень влажности равномерный с участками нормального и ослабленного дренажа, грубогумусная среднеподзолистая суглинистая
 3. Напочвенный покров (важнейшие растения-индикаторы) Серника редке брусничная, косятина, майяник, мерьятник, Иван-чай
 4. Тип леса (тип вырубки), тип лесорастительных условий 4СА, Сосняк серникопальный свежий, свежий бор, тип вырубки - кипрейное
 5. Наличие естественного возобновления (по породам), тыс.шт./га; размещение, средняя высота, м _____ отсутствует _____
 6. Зараженность почвы вредителями, вид в связи с отсутствием признаков заселения вредных организмов обследование на участке не проводилось
 7. Состав, возраст, полнота, класс бонитета реконструируемого насаждения _____ не планируется _____
 8. Способ реконструкции: ширина и направление коридоров, кулис, площадь расчищенных коридоров от общей площади реконструируемого участка (в %) _____ не планируется _____
 9. Сроки и виды подготовки площади, применяемые машины и орудия _____ в начале апреля 2020 года тракторами ТДТ-55 с плугами ПЛ-1-1
 10. Способы и время обработки почвы (механизированная, ручная, сплошная, полосами, бороздами, площадками и т.д.), глубина обработки почвы, применяемые машины и орудия мехподготовка почвы бороздами на глубину до 30 см
 11. Размещение и размеры площадок, полос, борозд на площади и их направление _____ размещение борозд на площади, по возможности, равномерное
 12. Метод и способ создания культур (посадка сеянцами, саженцами, посев рядовой, строчно-луночный, ручной, механизированный) ручная посадка сеянцев сосны обыкновенной под меч Колесова в два отвала в шахматном порядке
 13. Количество посадочных (посевных) мест на 1 га, тыс.шт. 4.0
 14. Размещение посадочных (посевных) мест, расстояние между рядами 3.5-4, в рядах 0.6-0.8 м
 15. Схема смешения пород С-С-С
 16. Потребность в посадочном (посевном) материале на 1 га 4.0 тыс.шт. (кг) и на всю площадь по породам сосна обыкновенная 4.4
 17. Характеристика посадочного (посевного) материала по породам: возраст сеянцев, саженцев, класс качества семян, их происхождение, лесосеменной район сеянцы сосны обыкновенной с ОКС 2-х летние с питомника Лодейнопольского лесничества, 2-ой ЛСР
 18. Способ подготовки семян к посеву _____ не проводится поса 3/30/13
 19. Виды и способы агротехнических уходов, их кратность: на 2,3,4 годы однократно
 20. Виды и способы лесоводственных уходов, их кратность: _____ не планируются _____
 21. Противопожарные мероприятия, протяженность, ширина мин полос лесокультурная площадь окаймлена минполосой по периметру частично
 22. Намечаемый год перевода культур в лесопокрытую площадь 2024-2028
 23. Показатели оценки восстанавливаемых лесов для признания работ по лесовосстановлению выполненными (возраст, количество деревьев главных лесных пород, средняя высота) сосна обыкновенная 8 лет не менее 2.0 тыс.шт/га, высота не менее 1.0 м
Составил (арендатор): инженер л/в Иванов В.В. «07.05.2020»
(должность) (Ф.И.О.) (подпись) (дата)
- Проверил (лесничий): Адамова С.Н. «07» 05.2020г.
(Ф.И.О.) (подпись) (дата)
- Проверил (инженер по л/в): Степанович А.А. «13» 05.2020г.
(Ф.И.О.) (подпись) (дата)
- Учено с внесением следующих замечаний по факту созд. л/к внести вопосн. в п. 17
- Главный лесничий: Леонтьев В.Н. _____ 13.05.2020г.